

# AIP-IR1136

## CÂMERA COM CANHÃO DE INFRA VERMELHO 36 IR LED COM LENTE FIXA-30M



570 TVL, Sensor CDS em 0.00 Lux, Design com 3 Axis Mecânico, IP 66



### - Características -

Sony 1/3" Super HAD II CCD ( 410k Pixel )  
Sensor CDS em 0.00 Lux  
Suporte Multi-Axis para Montar em Qualquer Ângulo  
570 TVL ( Colorido ) / 600 TVL ( P/B )  
Lente Fixa de 8 mm  
LED 36 Pçs  
Day & Night  
Resistente ao Tempo IP66  
Caixa de Metal Puro & Tampa de Policarbonato  
Montagem em 3-Axis  
Proteção a Água & Anti-Vandalismo  
Energia DC 12V  
Distância de 30 M

### - DIMENSÃO -

### - ESPECIFICAÇÃO -

Unidade:mm

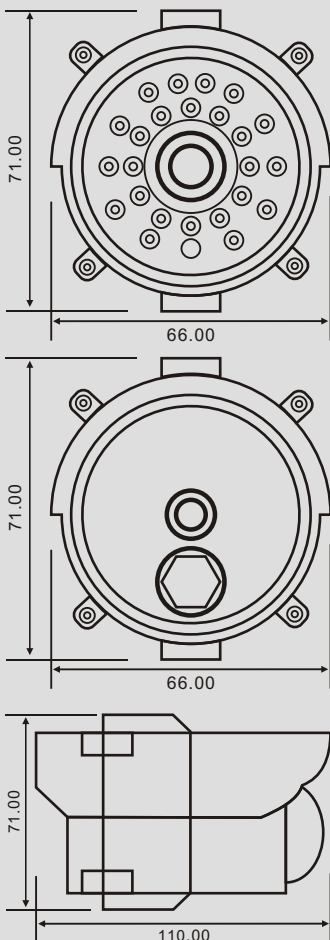

| Modelo                       | AIP-IR1136                                |                    |
|------------------------------|---|--------------------|
| Formato de Sinal             | NTSC                                      | PAL                |
| Dispositivo de Sinal         | Sony 1/3" Super HAD II CCD ( 410k Pixel ) |                    |
| Pixels total / Efetivo       | 768 (H) / 494 (V)                         | 755 (H) / 582 (V)  |
| Sistema de Visualização      | 2:1 Entrelaçadas                          |                    |
| Sistema de Sincronização     | Interno ( DC )                            |                    |
| Resolução Horizontal         | 570 TVL ( Colorido ) / 600 TVL ( P/B )    |                    |
| Iluminação Mínima            | Sensor CDS em 0.00 Lux                    |                    |
| Taxa de Som / Ruído          | Mais do que 50dB ( AGC Off, Weight On )   |                    |
| Gama                         | 0.45                                      |                    |
| Saída de Vídeo               | Composição 1.0 Vp-p 75 OHM                |                    |
| Velocidade da Iris           | 1/60~1/100.000 Sec                        | 1/50~1/100.000 Sec |
| Balço a Claridade            | ATW                                       |                    |
| BLC                          | Auto                                      |                    |
| AGC                          | Auto                                      |                    |
| Day & Night                  | Auto                                      |                    |
| LED                          | 36 Pçs                                    |                    |
| Lente                        | Lente fixa de 8 mm                        |                    |
| Temperatura p/ Operação      | -10°C~+50°C Umidade Relativa 90%          |                    |
| Temperatura p/ Armazenamento | -20°C~+60°C Umidade Relativa 90%          |                    |
| Energia                      | 12V DC +/- 10%                            |                    |
| Consumo de Energia           | Infra-RED / OFF:100mA, ON:200mA           |                    |
| Peso                         | Aprox. 520g                               |                    |

\* Especificações Sujeita a Mudança sem prévio Aviso